

D. Ở góc bên phải bản vẽ

Câu 20. Bản vẽ kỹ thuật trình bày các thông tin kỹ thuật dưới dạng:

A. Hình vẽ

B. Ký hiệu

C. Chữ viết, tiếng nói, cử chỉ dưới dạng ký hiệu

D. Hình vẽ và ký hiệu theo các quy tắc thống nhất

II. TỰ LUẬN

Câu 1. Tỷ lệ là gì? Có những loại tỷ lệ nào?

Câu 2. Trên bản vẽ kỹ thuật thường dùng những loại nét vẽ nào? Nêu ứng dụng của các loại nét vẽ đó?

Câu 3. Thế nào là phép chiếu vuông góc? Nêu tên gọi và vị trí các hình chiếu trên bản vẽ kỹ thuật?

Câu 4. Cho vật thể có hình chiếu như sau:

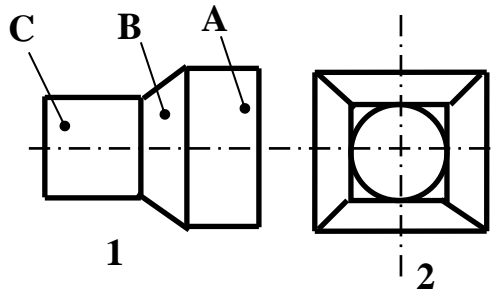

a) Hình 1, 2 là hình chiếu gì?

b) Các phần A, B, C của vật thể là khối hình hộp nào?

Câu 5.

Vẽ 3 hình chiếu của vật thể sau. (Kích thước lấy theo hình đã cho)

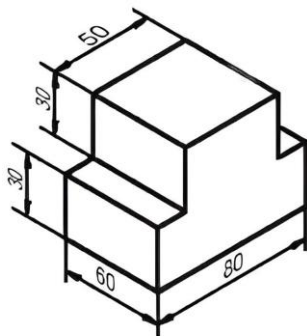

a) Con trượt

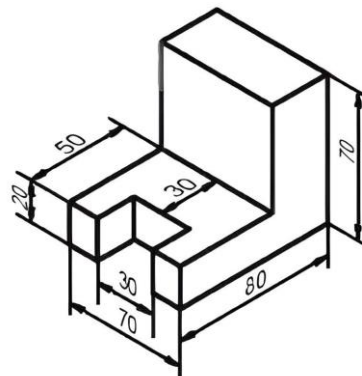

b) Giá chữ L

Câu 6. Thế nào là bản vẽ chi tiết? Bản vẽ chi tiết dùng để làm gì?

