

# **NỘI DUNG ÔN TẬP GIỮA HỌC KÌ I**

## **MÔN: NGỮ VĂN 9**

### **I. Văn học**

\* Nội dung:

- Văn bản nhật dụng: Phong cách Hồ Chí Minh, Đấu tranh cho một thế giới hòa bình, Tuyên bố thế giới về sự sống còn, quyền được bảo vệ và phát triển của trẻ em.
- Văn học trung đại: Chuyện người con gái Nam Xương, Hoàng Lê nhất thống chí, Chị em Thúy Kiều, Kiều ở lầu Ngưng Bích.

\* Yêu cầu:

- Kiến thức: Toàn bộ kiến thức về tác giả, tác phẩm, nội dung, ý nghĩa, nghệ thuật của văn bản.
- Kỹ năng: Đọc hiểu văn bản, liên hệ mở rộng, viết đoạn văn nghị luận văn học.

### **II. Tiếng việt**

\* Nội dung: Các phương châm hội thoại, Cách dẫn trực tiếp và cách dẫn gián tiếp, Sự phát triển từ vựng.

\* Yêu cầu:

- Kiến thức: Khái niệm, phân loại, tác dụng, cách sử dụng.
- Kỹ năng: Nhận biết, phân tích, vận dụng trong viết văn.

### **III. Nghị luận xã hội**

- Nội dung: Ngữ liệu ngoài sách giáo khoa
- Kỹ năng: Viết đoạn văn/ bài văn nghị luận xã hội.

## **ĐỀ CƯƠNG ÔN TẬP KIỂM TRA GIỮA HỌC KÌ I**

### **MÔN LỊCH SỬ 9**

Ôn lại kiến thức các bài:

#### **Chủ đề 1: Liên Xô và các nước Đông Âu từ 1945 đến những năm 90 của thế kỉ XX**

+ Công cuộc khôi phục kinh tế sau chiến tranh ( tình hình Liên Xô sau chiến tranh, thành tựu đạt được trong công cuộc khôi phục kinh tế )

+ Nguyên nhân tan rã của chế độ XHCN ở Liên Xô và Đông Âu? Liên hệ với Việt Nam

#### **Bài 3: Quá trình phát triển của phong trào giải phóng dân tộc và sự tan rã của hệ thống thuộc địa**

+ Giai đoạn 1945 – giữa những năm 60 của thế kỉ XX ( Ở ĐNA, Châu Phi, Mĩ la tinh )

+ Giai đoạn từ giữa những năm 70 đến giữa những năm 90 của thế kỉ XX

+ Nguyên nhân phát triển và thắng lợi của phong trào giải phóng dân tộc ở các nước Á, Phi, Mĩ la tinh

#### **Bài 4: Các nước châu Á**

+ Tình hình chung ( trước CTTGII và sau CTTGII)

+ Sự ra đời nước Cộng hòa nhân dân Trung Hoa ( hoàn cảnh, ý nghĩa )

+ Công cuộc cải cách mở cửa ( thời gian, đường lối và kết quả )

#### **Bài 5: Các nước Đông Nam Á**

+ Tình hình chung ( Trước 1945 và sau 1945 , các quốc gia giành độc lập đầu tiên )

+ Tổ chức ASEAN ( Hoàn cảnh, mục tiêu hoạt động)

+ Tại sao nói việc gia nhập ASEAN vừa là thời cơ, vừa là thách thức với Việt Nam trên con đường phát triển đất nước ?

#### **Bài 6: Các nước châu Phi**

+ Tình hình chung

+ Công cuộc đấu tranh chống chế độ phân biệt chủng tộc A-pac-thai ở nước Cộng hòa Nam Phi ( Sự kiện tiêu biểu )

**ĐỀ CƯƠNG ÔN TẬP KIỂM TRA GIỮA KÌ I**  
**MÔN: GDCD 9**  
**NĂM HỌC 2023-2024**

**I. Lý thuyết:** Ôn lại kiến thức các bài

Bài 1: Chí công vô tư

Bài 2: Tự chủ

Bài 3: Dân chủ và kỉ luật

Bài 4: Bảo vệ hòa bình

Chủ đề: Xây dựng một thế giới hữu nghị, hợp tác cùng phát triển ( Bài 5,6)

**II. Bài tập: Ôn tập kiến thức các bài**

Bài 2: Tự chủ

Bài 4: Bảo vệ hòa bình

**ĐỀ CƯƠNG ÔN TẬP KT GIỮA HỌC KÌ I MÔN ĐỊA LÍ 9**

**A/ TRẮC NGHIỆM:**

**CHỦ ĐỀ 1: ĐỊA LÍ DÂN CƯ:**

**Bài 1: Cộng đồng các dân tộc Việt Nam**

- Nước ta có bao nhiêu dân tộc? Dân tộc Kinh chiếm bao nhiêu % dân số?
- Sự phân bố của các dân tộc chủ yếu do yếu tố nào? Tại sao văn hóa Việt Nam phong phú, giàu bản sắc?

**Bài 3: Phân bố dân cư và các loại hình quần cư**

- Nước ta nằm trong số các nước có mật độ dân số như thế nào?
- Dân cư nước ta tập trung đông, thưa ở đâu? Tại sao?
- Các đô thị nước ta có quy mô như thế nào? Quần cư thành thị phát triển ngành nào? Nguyên nhân đô thị hóa nước ta?
- Số dân và tỉ lệ dân thành thị có xu hướng tăng hay giảm?

**Bài 4: Lao động và việc làm. Chất lượng cuộc sống**

- Mỗi năm bình quân nước ta có thêm bao nhiêu nguồn lao động?
- Nguồn lao động nước ta chủ yếu là lao động gì? Đối tượng nguồn lao động là ai?
- Hạn chế nguồn lao động Việt Nam?
- Nguồn lao động nước ta chủ yếu tập trung trong hoạt động gì?
- Tại sao nguồn lao động dư thừa mà nhiều nhà máy, xí nghiệp vẫn còn thiếu lao động?

**CHỦ ĐỀ 2: ĐỊA LÍ KINH TẾ:**

**Bài 7: Các nhân tố ảnh hưởng đến sự phát triển và phân bố nông nghiệp.**

- Tư liệu sản xuất không thể thay thế được của ngành nông nghiệp là gì?
- Loại đất chiếm diện tích lớn nhất nước ta là gì?
- Nhân tố đóng vai trò quan trọng đến sự phát triển nông nghiệp là gì?

**Bài 8: Sự phát triển và phân bố nông nghiệp.**

(đọc lại bài để vận dụng giải thích bài thực hành)

**B/ THỰC HÀNH:**

- Biết cách vẽ biểu đồ tròn và nhận xét, giải thích
- Cách tính mật độ dân số

VD: Cho bảng số liệu:

**CƠ CẤU DIỆN TÍCH LÚA CẢ NĂM PHÂN THEO MÙA Ở NƯỚC TA NĂM  
2010 VÀ 2016 (%)**

Năm	2010	2016
Lúa đông xuân	71,6	64,8
Lúa hè thu	13,3	18,2
Lúa màu	15,1	17,0
Tổng	100	100

- Vẽ biểu đồ thể hiện cơ cấu diện tích lúa cả năm phân theo mùa ở nước ta năm 2010 và 2016?

- Nhận xét và giải thích về cơ cấu diện tích lúa cả năm phân theo mùa ở nước ta năm 2010 và 2016?

- CÁCH TÍNH MẬT ĐỘ DÂN SỐ.

**ĐỀ CƯƠNG GIỮA KÌ I SINH HỌC 9**

**I. TRẮC NGHIỆM**

Câu 1: Phương pháp và nội dung phương pháp thí nghiệm của Mendel? Các tính trạng và thuật ngữ cơ bản

Câu 2: Thí nghiệm Lai một cặp tính trạng, lai hai cặp tính trạng?

Câu 3: Cấu trúc và chức năng của Nhiễm sắc thể?

Câu 4: Diễn biến của Nguyên phân và giảm phân

Câu 5: Sự phát sinh giao tử đực và giao tử cái?

**II. Tự luận**

Câu 1: Bài tập lai một cặp tính trạng:

Câu 2: Cơ chế xác định giới tính?

Câu 3: Dạng bài tập nguyên phân, giảm phân.

**I. LÝ THUYẾT:**

1. Mạch điện nối tiếp: Công thức tính  $U, I, R_{td}$ , công thức quan hệ  $U$  và  $R$
2. Mạch song song: Công thức tính  $U, I, R_{td}$ , công thức quan hệ  $I$  và  $R$
3. Phát biểu viết hệ thức định luật ôm?
4. Viết công thức tính điện trở biểu thị quan hệ  $R$  với  $l, S$ , bản chất dây dẫn.

**II. BÀI TẬP TRẮC NGHIỆM**

Bài 1.1; Bài 1.2 ; Bài 1.5 ; Bài 1.6 ; Bài 1.4; Bài 2.6 , Bài 2.5; Bài 4.10; Bài 4.11; Bài 4.12; Bài 4.13 ; Bài 6.8; Bài 6.6; Bài 6.7; Bài 7.5, bài 7.4; Bài 8.3; Bài 8.6; Bài 8.7;

Bài 8.9; Bài 8.8; Bài 8.10; Bài 9.3; Bài 9.2; Bài 9.6; Bài 9.7; Bài 9.8; Bài 9.9; Bài 10.4, Bài 10.9; Bài 10.10; Bài 10.11 ( SBT lý 9)

### PHẦN III. BÀI TẬP

#### Bài 1.

Cho mạch điện có sơ đồ sau, trong đó  $R_1 = 5\Omega$ ,

$R_2 = 10\Omega$ , vôn kế chỉ 6V.

- Tính điện trở tương đương của đoạn mạch
- Tính số chỉ của các ampe kế.

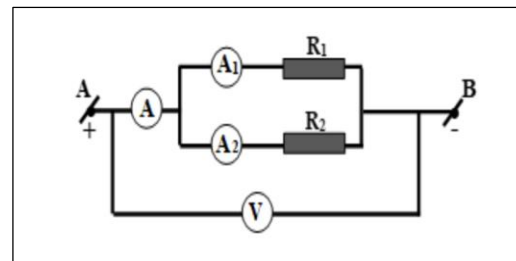

#### Bài 2

Cho sơ đồ mạch điện như hình vẽ sau  $R_1 = 6\Omega$ ,  $R_2 = 4\Omega$ , Vôn kế chỉ 2V.

- Tính điện trở tương đương của mạch điện trên.
- Tính hiệu điện thế 2 đầu đoạn mạch AB

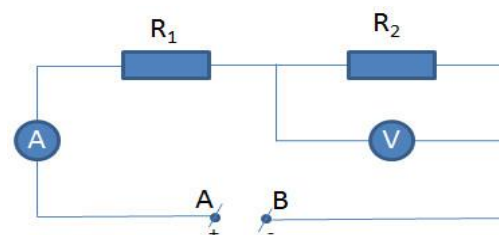

**Bài 3.** Cho mạch điện có sơ đồ như hình vẽ trong đó điện trở  $R_1 = 9\Omega$ ;  $R_2 = 15\Omega$ ;  $R_3 = 10\Omega$ ; dòng điện đi qua  $R_3$  có cường độ là  $I_3 = 0,3A$

- Tính các cường độ dòng điện  $I_1$ ,  $I_2$  tương ứng đi qua các điện trở  $R_1$  và  $R_2$
- Tính hiệu điện thế  $U$  giữa hai đầu đoạn mạch AB

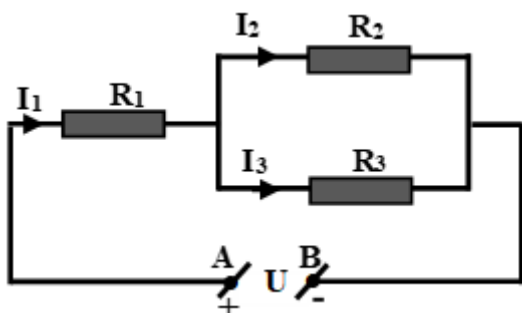

**Bài 4 .** Cho mạch điện có sơ đồ như hình 6.6, trong đó các điện trở  $R_1 = 14\Omega$ ;  $R_2 = 8\Omega$ ;  $R_3 = 24\Omega$ ; dòng điện đi qua  $R_1$  có cường độ là  $I_1 = 0,4A$

- Tính các cường độ dòng điện trên  $I_2$ ,  $I_3$  tương ứng đi qua các điện trở  $R_2$  và  $R_3$
- Tính các hiệu điện thế  $U_{AC}$ ;  $U_{CB}$  và  $U_{AB}$

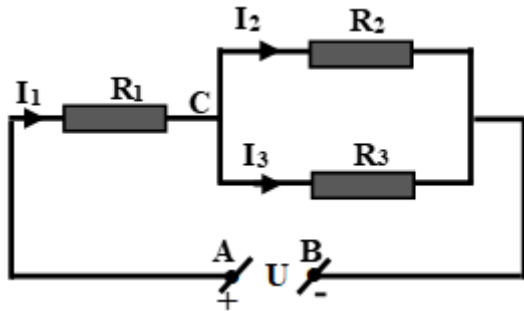

**Bài 5:** Cần làm một biến trở có điện trở lớn nhất là  $30\Omega$  bằng dây dẫn Nikêlin có điện trở suất là  $0,40 \cdot 10^{-6}\Omega \cdot m$  và tiết diện  $0,5\text{mm}^2$ . Tính chiều dài của dây dẫn.

**Bài 6:** Một sợi dây đồng dài  $50\text{m}$  có tiết diện là  $1\text{mm}^2$ . Tính điện trở của sợi dây đồng này, biết điện trở suất của đồng là  $1,7 \cdot 10^{-8}\Omega \cdot m$ .

**Bài 7.** Người ta dùng dây đồng có điện trở suất là  $1,6 \cdot 10^{-8}\Omega \cdot m$  và có đường kính tiết diện là  $d_1 = 0,6\text{mm}$  để quấn một biến trở có điện trở lớn nhất là  $60\Omega$

- Tính độ dài  $l_1$  của đoạn dây đồng cần dùng để quấn biến trở nói trên.
- Dây đồng của biến trở này được quấn thành một lớp gồm những vòng sát nhau trên một lõi sứ hình trụ tiết diện tròn có đường kính  $d_2 = 3\text{cm}$ . Tính chiều dài tối thiểu  $l_2$  của lõi sứ này.

**Bài 4.15; Bài 7.3; Bài 10.6; bài 10.5, Bài 11.2, Bài 11.3 ( SBT lý 9)**

## ĐỀ CƯƠNG ÔN TẬP GIỮA KỲ I MÔN HÓA 9

### I. Lý thuyết

- Nêu được tính chất hóa học của Oxit, Axit, Bazo, Muối và viết được các PTHH cho mỗi tính chất.
- Nêu được tính chất, ứng dụng và sản xuất 1 số Oxit, Axit, Bazo, Muối điển hình.
- Ôn lại các công thức tính toán hóa học để vận dụng làm các dạng bài tập.

### II. Bài Tập

#### Dạng 1: Cân bằng PTHH

- $\text{K} + \text{O}_2 \rightarrow \text{K}_2\text{O}$ .
- $\text{Ca} + \text{O}_2 \rightarrow \text{CaO}$
- $\text{Al} + \text{O}_2 \rightarrow \text{Al}_2\text{O}_3$ .
- $\text{Fe} + \text{O}_2 \rightarrow \text{Fe}_2\text{O}_3$ .
- $\text{H}_2 + \text{O}_2 \rightarrow \text{H}_2\text{O}$ .
- $\text{N}_2 + \text{O}_2 \rightarrow \text{N}_2\text{O}_5$ .
- $\text{Fe}_2\text{O}_3 + \text{H}_2 \rightarrow \text{Fe} + \text{H}_2\text{O}$ .
- $\text{Fe}_2\text{O}_3 + \text{CO} \rightarrow \text{Fe} + \text{CO}_2$

- (9)  $\text{Fe}_3\text{O}_4 + \text{CO} \rightarrow \text{Fe} + \text{CO}_2$   
(10)  $\text{Fe}_2\text{O}_3 + \text{C} \rightarrow \text{Fe} + \text{CO}_2$   
(11)  $\text{Fe}_3\text{O}_4 + \text{C} \rightarrow \text{Fe} + \text{CO}_2$   
(12)  $\text{FeO} + \text{C} \rightarrow \text{Fe} + \text{CO}_2$   
(13)  $\text{Fe}_2\text{O}_3 + \text{Al} \rightarrow \text{Fe} + \text{Al}_2\text{O}_3$   
(14)  $\text{Fe}_3\text{O}_4 + \text{Al} \rightarrow \text{Fe} + \text{Al}_2\text{O}_3$   
(15)  $\text{FeO} + \text{Al} \rightarrow \text{Fe} + \text{Al}_2\text{O}_3$   
(16)  $\text{CuO} + \text{C} \rightarrow \text{Cu} + \text{CO}_2$   
(17)  $\text{CuO} + \text{Al} \rightarrow \text{Cu} + \text{Al}_2\text{O}_3$   
(18)  $\text{K} + \text{HCl} \rightarrow \text{KCl} + \text{H}_2$   
(19)  $\text{Na} + \text{HCl} \rightarrow \text{NaCl} + \text{H}_2$   
(20)  $\text{Mg} + \text{HCl} \rightarrow \text{MgCl}_2 + \text{H}_2$   
(21)  $\text{Ba} + \text{HCl} \rightarrow \text{BaCl}_2 + \text{H}_2$   
(22)  $\text{Al} + \text{HCl} \rightarrow \text{AlCl}_3 + \text{H}_2$   
(23)  $\text{K}_2\text{O} + \text{HCl} \rightarrow \text{KCl} + \text{H}_2\text{O}$   
(24)  $\text{Na}_2\text{O} + \text{HCl} \rightarrow \text{NaCl} + \text{H}_2\text{O}$   
(25)  $\text{CuO} + \text{HCl} \rightarrow \text{CuCl}_2 + \text{H}_2\text{O}$   
(26)  $\text{FeO} + \text{HCl} \rightarrow \text{FeCl}_2 + \text{H}_2\text{O}$   
(27)  $\text{Al}_2\text{O}_3 + \text{HCl} \rightarrow \text{AlCl}_3 + \text{H}_2\text{O}$   
(28)  $\text{Fe}_2\text{O}_3 + \text{HCl} \rightarrow \text{FeCl}_3 + \text{H}_2\text{O}$   
(29)  $\text{Fe}_3\text{O}_4 + \text{HCl} \rightarrow \text{FeCl}_3 + \text{FeCl}_2 + \text{H}_2\text{O}$   
(30)  $\text{Ba}(\text{OH})_2 + \text{HCl} \rightarrow \text{BaCl}_2 + \text{H}_2\text{O}$   
(31)  $\text{Ca}(\text{OH})_2 + \text{HCl} \rightarrow \text{CaCl}_2 + \text{H}_2\text{O}$   
(32)  $\text{Al}(\text{OH})_3 + \text{HCl} \rightarrow \text{AlCl}_3 + \text{H}_2\text{O}$   
(33)  $\text{Fe}(\text{OH})_3 + \text{HCl} \rightarrow \text{FeCl}_3 + \text{H}_2\text{O}$   
(34)  $\text{Fe}(\text{OH})_2 + \text{HCl} \rightarrow \text{FeCl}_2 + \text{H}_2\text{O}$   
(35)  $\text{K} + \text{H}_2\text{SO}_4 \rightarrow \text{K}_2\text{SO}_4 + \text{H}_2$   
(36)  $\text{Al} + \text{H}_2\text{SO}_4 \rightarrow \text{Al}_2(\text{SO}_4)_3 + \text{H}_2$   
(37)  $\text{Al}_2\text{O}_3 + \text{H}_2\text{SO}_4 \rightarrow \text{Al}_2(\text{SO}_4)_3 + \text{H}_2\text{O}$   
(38)  $\text{Fe}_2\text{O}_3 + \text{H}_2\text{SO}_4 \rightarrow \text{Fe}_2(\text{SO}_4)_3 + \text{H}_2\text{O}$   
(39)  $\text{Fe}_3\text{O}_4 + \text{H}_2\text{SO}_4 \rightarrow \text{Fe}_2(\text{SO}_4)_3 + \text{FeSO}_4 + \text{H}_2\text{O}$   
(40)  $\text{KOH} + \text{H}_2\text{SO}_4 \rightarrow \text{K}_2\text{SO}_4 + \text{H}_2\text{O}$   
(41)  $\text{NaOH} + \text{H}_2\text{SO}_4 \rightarrow \text{Na}_2\text{SO}_4 + \text{H}_2\text{O}$   
(42)  $\text{Cu}(\text{OH})_2 + \text{H}_2\text{SO}_4 \rightarrow \text{CuSO}_4 + \text{H}_2\text{O}$   
(43)  $\text{Mg}(\text{OH})_2 + \text{H}_2\text{SO}_4 \rightarrow \text{MgSO}_4 + \text{H}_2\text{O}$   
(44)  $\text{Fe}(\text{OH})_2 + \text{H}_2\text{SO}_4 \rightarrow \text{FeSO}_4 + \text{H}_2\text{O}$   
(45)  $\text{Al}(\text{OH})_3 + \text{H}_2\text{SO}_4 \rightarrow \text{Al}_2(\text{SO}_4)_3 + \text{H}_2\text{O}$   
(46)  $\text{Fe}(\text{OH})_3 + \text{H}_2\text{SO}_4 \rightarrow \text{Fe}_2(\text{SO}_4)_3 + \text{H}_2\text{O}$   
(47)  $\text{MgCl}_2 + \text{KOH} \rightarrow \text{KCl} + \text{Mg}(\text{OH})_2$   
(48)  $\text{CuCl}_2 + \text{KOH} \rightarrow \text{KCl} + \text{Cu}(\text{OH})_2$   
(49)  $\text{AlCl}_3 + \text{KOH} \rightarrow \text{KCl} + \text{Al}(\text{OH})_3$



**Dạng 2: Bằng phương pháp hóa học hãy phân biệt các chất**

1. Các dung dịch:  $\text{NaCl}$ ,  $\text{Na}_2\text{SO}_4$ ,  $\text{HCl}$ ,  $\text{NaOH}$
2. Các chất rắn:  $\text{CaO}$ ,  $\text{Na}_2\text{O}$ ,  $\text{P}_2\text{O}_5$ ,  $\text{MgO}$
3. Các dd:  $\text{H}_2\text{SO}_4$ ,  $\text{HCl}$ ,  $\text{KOH}$ ,  $\text{KCl}$
4.  $\text{NaOH}$ ,  $\text{Na}_2\text{SO}_4$ ,  $\text{HCl}$ ,  $\text{H}_2\text{SO}_4$ ,  $\text{Ba}(\text{OH})_2$

**Dạng 3: Khả năng phản ứng của các chất**

1. Cho các oxit sau:  $\text{SO}_2$ ,  $\text{CuO}$ ,  $\text{K}_2\text{O}$ ,  $\text{CO}_2$ ,  $\text{BaO}$   
Những oxit nào tác dụng được với:
  - a. Nước
  - b. Dd  $\text{HCl}$
  - c. Dd  $\text{NaOH}$
2. Cho các Oxit:  $\text{SO}_3$ ,  $\text{Na}_2\text{O}$ ,  $\text{Fe}_2\text{O}_3$ ,  $\text{CO}_2$   
Những oxit nào tác dụng được với:
  - d. Nước
  - e. Dd  $\text{H}_2\text{SO}_4$
  - f. Dd  $\text{Ca}(\text{OH})_2$

**Dạng 4: Tính theo PTHH**

1. Cho 16 g  $\text{CuO}$  phản ứng hết với dd  $\text{H}_2\text{SO}_4$  19,6%
  - a. Tính Khối lượng dd  $\text{H}_2\text{SO}_4$  đã dùng
  - b. Tính C% của dd muối thu được.
2. Cho 32 g  $\text{Fe}_2\text{O}_3$  phản ứng hết với dd  $\text{H}_2\text{SO}_4$  20%
  - c. Tính Khối lượng dd  $\text{H}_2\text{SO}_4$  đã dùng
  - d. Tính C% của dd muối thu được.
3. Cho 8,32 gam  $\text{BaCl}_2$  vào 50g dung dịch  $\text{H}_2\text{SO}_4$ .  
Tính nồng độ phần trăm của dung dịch axit đã dùng ?  
Nêu hiện tượng và tính khối lượng muối thu được?

**Bài tập : 1 (6), 4 (6), 1(19), 1(21), 4 (25), 1(27), 3.3 (6), 4.5(7), 8.2 (9) SGK,SBT.**

**REVISION FOR THE MID - FIRST TERM TEST – GRADE 9**  
**SCHOOL YEAR: 2023-2024**

**A. THEORY:**

**I. Vocabulary:** Unit 1, 2, 3

**II. Phonetics:** Pronunciation and Stress

**III. Grammar structure:**

1. Complex sentences
2. Phrasal verbs
3. Comparison of adjectives and adverbs
4. Reported speech
5. Question words before to - infinitive

**B. EXERCISES**

**I. MULTIPLE CHOICE:**

**Mark the letter A, B, C or D on your answer sheet to indicate the word whose underlined part differs from the other three in pronunciation in each of the following questions.**

- |                                    |                           |                      |                        |
|------------------------------------|---------------------------|----------------------|------------------------|
| Question 1. A. impressed <u>ed</u> | B. disappointed <u>ed</u> | C. wished <u>ed</u>  | D. stopped <u>ed</u>   |
| Question 2. A. destina <u>tion</u> | B. vaca <u>tion</u>       | C. ques <u>tion</u>  | D. inspira <u>tion</u> |
| Question 3. A. pri <u>mary</u>     | B. div <u>ide</u>         | C. compr <u>ise</u>  | D. relig <u>ion</u>    |
| Question 4. A. impress <u>ed</u>   | B. disappoint <u>ed</u>   | C. wish <u>ed</u>    | D. stop <u>ped</u>     |
| Question 5. A. enjoy <u>ed</u>     | B. invit <u>ed</u>        | C. mend <u>ed</u>    | D. last <u>ed</u>      |
| Question 6. A. mu <u>seum</u>      | B. scu <u>lpture</u>      | C. dru <u>m</u>      | D. cu <u>ltural</u>    |
| Question 7. A. div <u>ide</u>      | B. relig <u>ion</u>       | C. pri <u>mary</u>   | D. compr <u>ise</u>    |
| Question 8. A. comp <u>ulsory</u>  | B. indu <u>stry</u>       | C. hamb <u>urger</u> | D. eru <u>ption</u>    |
| Question 9. A. enjoy <u>ed</u>     | B. invit <u>ed</u>        | C. mend <u>ed</u>    | D. last <u>ed</u>      |
| Question 10. A. ma <u>chine</u>    | B. <u>ch</u> air          | C. <u>ch</u> eck     | D. <u>ch</u> ild       |

**Mark the letter A, B, C or D on your answer sheet to indicate the word that differs from the other three in the position of primary stress in each of the following questions.**

- |                          |               |               |               |
|--------------------------|---------------|---------------|---------------|
| Question 1. A. famous    | B. workshop   | C. village    | D. bamboo     |
| Question 2. A. design    | B. mention    | C. prefer     | D. consist    |
| Question 3. A. design    | B. mention    | C. prefer     | D. inspire    |
| Question 4. A. memorable | B. experience | C. historical | D. production |
| Question 5. A. bamboo    | B. village    | C. workshop   | D. famous     |
| Question 6. A. enjoyment | B. pagoda     | C. collection | D. business   |

**Mark the letter A, B, C or D on your answer sheet to indicate the underlined part that needs correction in each of the following questions.**

- Question 1. Ba is very depressing because his closest friend is moving to another town.
- Question 2. Nick asked Phong if he has gone to Nga's birthday party the previous night.
- Question 3. John used to going to school by bus. Now he goes by bike.
- Question 4. She asked me how long does it take me to go to school by bike.
- Question 5. Pottery is passing down from artisans to trainees so that they can maintain the art.
- Question 6. The trip to the countryside was very interested. We all enjoyed ourselves a lot.

**Mark the letter A, B, C or D on your answer sheet to indicate the correct answer to each of the following questions.**

- Question 1. Nam didn't know \_\_\_\_\_ to find more information about the course.  
A. what                      B. why                      C. Where                      D. while
- Question 2. He asked \_\_\_\_\_ it was too early to apply for the course.  
A. if                              B. for                              C. while                              D. that
- Question 3. I couldn't sleep last night \_\_\_\_\_ the bar nearby played music so loudly.  
A. although                      B. so that                      C. while                              D. because
- Question 4. \_\_\_\_\_ they moved to the city five years ago, they still remember living in a small town.  
A. Although                      B. whereas                      C. while                              D. in order that
- Question 5. The students didn't know \_\_\_\_\_ to do to deal with the problem.



- A. where                      B. when                      C. why                      D. what
- Question 6. Lots of people choose to buy houses in the suburbs in the city..... they can avoid the noise and pollution in the city.
- A. although                      B. when                      C. so that                      D. so as
- Question 7. Minh is \_\_\_\_\_ the most successful student in my class.
- A. so long                      B. by how                      C. by far                      D. so now
- Question 8. My grandfather is the ..... oldest artisan in the village; Ngoc's grandfather is the oldest.
- A. first                      B. second                      C. most                      D. one
- Question 9. \_\_\_\_\_ was talking to my teacher, my friends were waiting outside the classroom.
- A. In order that                      B. While                      C. Although                      D. So that
- Question 10. Lan couldn't decide \_\_\_\_\_ to work with on the project.
- A who                      B. what                      C. how                      D. when
- Question 11. For that artisan, making the paintings is a career \_\_\_\_\_ it supports the life of many generations of the family.
- A. because of                      B. although                      C. so that                      D. because
- Question 12. Vietnamese women today prefer modern clothes \_\_\_\_\_ Ao Dai.
- A. for                      B. to                      C. in                      D. with
- Question 13. Should all motorcyclists be \_\_\_\_\_ to wear helmets?
- A. interested                      B. dangerous                      C. impressed                      D. compulsory
- Question 14. I rarely eat ice cream now but I \_\_\_\_\_ it when I was a child.
- A. eat                      B. used to eat                      C. would eat                      D. will eat
- Question 15. He wondered \_\_\_\_\_ to tell the news to his parents.
- A. why                      B. how                      C. what                      D. which
- Question 16. I wish my parents could put themselves in my \_\_\_\_\_
- A. shoes                      B. bags                      C. blanket                      D. heart
- Question 17. The children in my village used to go \_\_\_\_\_, even in winter. Now they all have shoes.
- A. on foot                      B. bare-footed                      C. playing around                      D. played around
- Question 18. You should take your shoes.....when you go into the pagoda.
- A. on                      B. up                      C. off                      D. in
- Question 19. He was lazy \_\_\_\_\_ he was dismissed. Now he's out of work.
- A. because                      B. since                      C. so                      D. as
- Question 20. My parents once took me to Bat Trang village. I could make my own \_\_\_\_\_ there.
- A. pottery                      B. lacquer                      C. painting                      D. sculpture
- Question 21. \_\_\_\_\_ he's spent a lot of money to redecorate his shop, he cannot make any more profit.
- A. In order to                      B. Although                      C. So that                      D. Because of
- Question 22. Osaka has become one of the \_\_\_\_\_ "live able" city in Asia.
- A. more                      B. better                      C. much                      D. most
- Question 23. We \_\_\_\_\_ a really good restaurant near the central station.
- A. found out                      B. got over                      C. took off                      D. looked forward
- Question 24. Ha Noi City now is \_\_\_\_\_ it was 10 years ago.
- A. not as large                      B. much larger than                      C. more large than                      D. the largest
- Question 25. Huy got a bad mark for his English test. He must have been really \_\_\_\_\_.
- A. disappointed                      B. relaxing                      C. interested                      D. happy
- Question 26. Jane said that she \_\_\_\_\_ come and look after the children the following day.
- A. would                      B. was                      C. has to                      D. is going to
- Question 27. That church looks very old. When \_\_\_\_\_?
- A. was it built                      B. is it built                      C. has it been built                      D. did it build
- Question 28. She was really impressed \_\_\_\_\_ the friendliness of the local people.
- A. with                      B. by                      C. in                      D. on
- Question 29. I came here.....I could see you.

- A. so that                      B. in order                      C. after                      D. despite
- Question 30. She presented me with a new blanket on which she .....some beautiful flowers.  
A. knitted                      B. embroidered                      C. moulded                      D. carved
- Question 31. The members of the family ate hamburgers while Peter ..... baseball.  
A. is playing                      B. plays                      C. was playing                      D. has been playing
- Question 32. Singers and movies stars always want to look .....When they appear in public.  
A. fashionable                      B. colorful                      C. worldwide                      D. occasional
- Question 33. The boy looks .....when he sees his parents at the door of the classroom.  
A. relaxed                      B. confused                      C. confident                      D. confusing
- Question 34. Jimmy walked down the road without looking..... anybody.  
A. for                      B. up                      C. at                      D. after
- Question 35. We think our parents should .....in our shoes.  
A. put ourselves                      B. put themselves                      C. let them                      D. put them
- Question 36. The teacher let me .....home early because I felt ill.  
A. go                      B. going                      C. went                      D. to go

**Mark the letter A, B, C or D on your answer sheet to indicate the most suitable response to complete each of the following exchanges.**

- Question 1. Mom, I've got the first rank in class this semester. - .....  
A. Well done                      B. Thank you                      C. Never mind                      D. Let's go
- Question 2. I will pick you up at eight o'clock on my way to the airport. - .....  
A. For pleasure                      B. Great. I'll see you then.                      C. I have a phone.                      D. Would be.
- Question 3. "Thank you very much for your help." "....."  
A. It's quite OK.                      B. That's right.  
C. I'd love to.                      D. You're welcome.
- Question 4. Phuong: "I'm taking my TOEFL test tomorrow."  
Daisy: "....."  
A. Good fortune                      B. Good luck.  
C. Good outcome.                      D. Good success.
- Question 5. Nam: Thank you so much for showing me around today.  
Tuan: ....., It'll be good fun.  
A. That's ok                      B. Thank you so much.                      C. Yes, please                      D. Sure
- Question 6. Peter: You must be Mary's mother.  
Mary's mother: ....., I am.  
A. You are welcome                      B. Certainly, I am                      C. That's right                      D. No worries

**Mark the letter A, B, C or D on your answer sheet to indicate the word(s) CLOSEST in meaning to the underlined word(s) in each of the following questions.**

- Question 1. The graduation is sad, because the time we studied together has **come to an end**.  
A. succeeded                      B. begun                      C. finished                      D. changed
- Question 2. Everyone has their own **style** of studying. I prefer to study by myself so I am not disturbed.  
A. location                      B. method                      C. culture                      D. network
- Question 3. Maths and English are **compulsory** subjects in my school.  
A. required                      B. difficult                      C. interesting                      D. optional
- Question 4. The council had to **cancel** the football match because of the storm.  
A. come back                      B. call off                      C. set off                      D. pass down
- Question 5. The village is **located** in a valley.  
A. situated                      B. replaced                      C. put                      D. sited
- Question 6. We spent an **enjoyable** evening talking about old times.  
A. pleasant                      B. boring                      C. comfortable                      D. free

**Mark the letter A, B, C or D on your answer sheet to indicate the word(s) OPPOSITE in meaning to the underlined word(s) in each of the following questions.**



- C. They try to hurt others.                      D. They break others' belongings
- Question 4. How does the writer feel about bullies at school?
- A. Excited                      B. Disappointed                      C. Worried                      D. Puzzled
- Question 5. Which of the following is probably the best title for the passage?
- A. Bad School Life                      B. Bullies at school
- C. Fear at school                      D. School problems

**Read the following passage and mark the letter A, B, C, or D on your answer sheet to indicate the correct word or phrase that best fits each of the numbered blanks**

I'm fascinated (1) \_\_\_\_\_ traditional handicrafts. At weekends, I usually go to Bat Trang where I was born. It's a (2) \_\_\_\_\_ village not far from Ha Noi center. My uncle and my aunt still live in Bat Trang and they own a big workshop there. In fact, my grandparents (3) \_\_\_\_\_ that workshop and some years ago, my uncle and my aunt (4) \_\_\_\_\_ the business because my grandparents are very old. My grandfather is a well-known artisan in the village. Every time I go there, he teaches me how (5) \_\_\_\_\_ things from clay such as pots, vase and bowls.

- Question 1. A. in                      B. of                      C. by                      D. with
- Question 2. A. making hat                      B. pottery                      C. moulding                      D. painting
- Question 3. A. started                      B. set                      C. went                      D. made
- Question 4. A. looked after                      B. took care                      C. set up                      D. took over
- Question 5. A. to make                      B. to do                      C. to know                      D. to find

**Read the following passage and mark the letter A, B, C, or D on your answer sheet to indicate the correct answer to each of the questions**

In Britain some families feel that learning at home is better than going to school. Home schooled children can choose when they want to learn. Does this sound more enjoyable than school? Andrian is a science prodigy and he wants to start university by the age of fourteen. He finds school lessons easier than the ones he expects but making friends is more difficult. At home he can spend more time on his favourite subjects and is preparing to take many of his exams early. Does he ever take a break? "Yes", he says "I don't study subjects I'm not interested in."

Holly's parents weren't happy with the local school. So they made a decision to teach her at home. Her favourite is history and she often goes to the museum to study. "I couldn't do that before", she says. "This is more interesting than school was." Her parents are always happy to help her.

Andrian and Holly love learning at home, but some people think that studying at school is more useful because it trains you for adult life. It teaches you to be with people you don't like, but it can also help you to make friends. Are these things more important than lessons? What do you think?

- Question 1. In Britain, people can learn at home or \_\_\_\_\_.
- A. at school                      B. at work                      C. at the museum                      D. at break
- Question 2. Andrian wants to start \_\_\_\_\_ when he's 14.
- A. school                      B. subjects                      C. lessons                      D. university
- Question 3. He only studies things that he \_\_\_\_\_.
- A. is interested in                      B. isn't happy with                      C. feels easy                      D. feels difficult
- Question 4. History is Holly's \_\_\_\_\_.
- A. favourite test                      B. favourite subject                      C. boring subject                      D. only one subject
- Question 5. Why do some people think studying at school is \_\_\_\_\_?
- A. easier                      B. more useful                      C. stressful                      D. a waste of time

**II. WRITING:**

**Combine the sentences into a new one using the given words in brackets. Do NOT change the given words in any ways.**

**Question 1.** I want to have more books. I work part-time to earn extra money. (because)

.....

**Question 2.** She was very tired. She could not stand up. (so...that)

.....

**Question 3.** I think it's supposed to rain today. You should bring your umbrella with you. (so)

.....

**Question 4.** When I was a child. We lived in Bristol. (used)

.....  
**Finish the second sentence so that it has a similar meaning to the first one, beginning with the given words.**

**Question 1.** Helen started to learn Chinese in 2000.

⇒ Helen has.....

**Question 2.** About thirty million people are watching this programme.

⇒ This programme.....

**Question 3.** The boys said, “We have to try our best to win the match,”

⇒ The boys said that.....

**Question 4.** She asked Lan how many members there were in her family.

⇒ She asked Lan:.....

**Rewrite the sentences into a new one using the given words in brackets. Do not change the given words in any ways.**

**Question 1.** Many people think there is no city in Vietnam that is cleaner than Da Nang City. (the)

⇒.....

**Question 2.** It rained very heavily. We cancelled the trip to the famous Bat Trang craft village. (since)

⇒.....

**Question 3.** David has a good relationship with most of his colleagues. (gets)

⇒.....

**Question 4.** Did you always eat sweets when you were small? (use)

**Rewrite the sentences so that it has a similar meaning to the first one.**

**Question 1.** Some people think learning English is not difficult.

⇒ Some people think it is.....

**Question 2.** “Don’t go to the park when it’s dark”, said Mrs Brown.

⇒Mrs. Brown.....

**Question 3.** Vietnamese people have used different materials to make the ao dai.

⇒Different materials.....

**Question 4.** I don’t remember exactly when my parents started this workshop. (set up)

⇒ I don’t .....

**Make one sentence from two. Use the word(s) in brackets.**

**Question 1.** I am going to the cinema with my friend this weekend to see the latest 6D Ocean Explore film. (in order that)

.....  
**Question 2.** We got lost. We asked a policeman for the way. (because)

.....  
**Question 3.** He can’t speak to Tim at the moment. He’s sleeping. (so)

.....  
**Question 4.** They won’t buy the new car. They save enough money. (until)

.....  
**Question 5.** Despite the bad weather, we went out for a picnic. (although)

.....